

El sistema Herflex SCMS es recomendable para estructuras en áreas sísmicas y también para puentes y viaductos con grandes aperturas. **Estas juntas presentan un sellado eficaz, bajo mantenimiento y fácil reposición.**

El sistema Herflex SCMS consiste en dos módulos. Formados por un módulo de movimiento y un módulo de puenteo. El módulo de movimiento es la parte móvil formada por caucho y acero, acomodando así los movimientos previstos. El módulo metálico (módulo de puenteo) se encarga de puentear la abertura estructural.

Los modelos Herflex SCMS 350-720 cubren un rango de desde 350mm hasta los 720mm, y los modelos SCMS 720-1440, desde los 720 mm hasta los 1440mm.

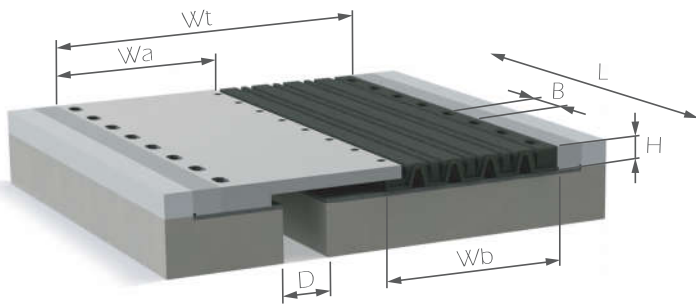

SCMS 350 - 720

APLICACIONES PRINCIPALES

Estructuras con recorridos entre 350mm y 720mm
Estructuras de gran tamaño
Viaductos y puentes en zonas sísmicas

MODELO	RECORRIDO		MÓDULO								PERNO
	Recorrido (mm)	Rec. Transv. (mm)	L (mm)	Wt (mm)	Wa (mm)	Wb (mm)	H (mm)	B (mm)	D* (mm)	Peso (kg)	M x c (mm)
SCMS-350	350 (±175)	200(±100)	1600	1280	675	675	85	200	220	460	M20 x 200
SCMS-450	450 (±225)	284(±142)	1600	1520	775	815	85	200	270	585	M20 x 200
SCMS-540	540(±270)	340(±170)	1600	1760	875	955	85	200	320	710	M20 x 200
SCMS-630	630 (±315)	388(±194)	1600	2000	975	1095	85	200	370	765	M20 x 200
SCMS-720	720 (±360)	444(±222)	1600	2240	1075	1235	85	200	420	930	M20 x 200

* Máxima abertura estructural en el momento de la instalación a temperatura media.

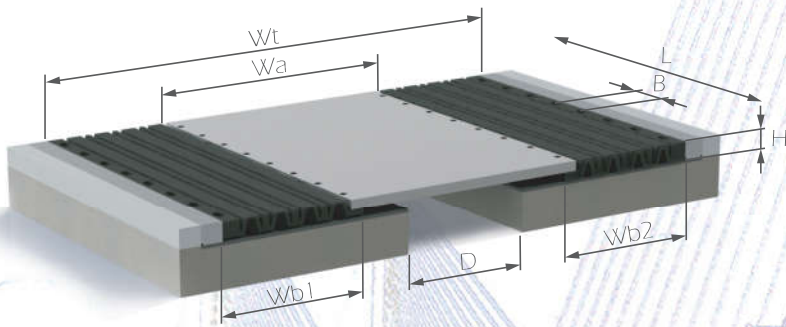

SCMS 720 - 1440

APLICACIONES PRINCIPALES:

Estructuras con recorridos entre 720mm y 1440mm
Estructuras de gran tamaño
Viaductos y puentes en zonas sísmicas

MODELO	RECORRIDO		MÓDULO								PERNO	
	Recorrido (mm)	Rec. Transv. (mm)	L (mm)	Wt (mm)	Wa (mm)	Wb1 (mm)	Wb2 (mm)	H (mm)	B (mm)	D* (mm)	Peso (kg)	M x c (mm)
SCMS-720	720(±360)	398(±199)	1600	2255	1025	675	675	85	200	420	910	M20 x 200
SCMS-810	810(±405)	484(±242)	1600	2440	1090	675	815	85	200	470	1050	M20 x 200
SCMS-900	900(±450)	568(±284)	1600	2680	1190	815	815	85	200	520	1250	M20 x 200
SCMS-990	990(±495)	624(±312)	1600	2920	1290	815	955	85	200	570	1440	M20 x 200
SCMS-1080	1080(±540)	680(±340)	1600	3160	1390	955	955	85	200	620	1630	M20 x 200
SCMS-1170	1170(±585)	728(±364)	1600	3400	1490	955	1095	85	200	670	1850	M20 x 200
SCMS-1260	1260(±630)	776(±388)	1600	3640	1590	1095	1095	85	200	720	1980	M20 x 200
SCMS-1350	1350(±675)	832(±416)	1600	3880	1690	1095	1235	85	200	770	2165	M20 x 200
SCMS-1440	1440(±720)	888(±444)	1600	4120	1790	1235	1235	85	200	820	2350	M20 x 200

* Máxima abertura estructural en el momento de la instalación a temperatura media.

INFORMACIÓN TÉCNICA

ELASTÓMERO

	VALOR	NORMA
Dureza	62.5 ±5 Shore A	ASTM D2240
Elongación a la rotura	>500%	ASTM D412. Método C
Tensión de rotura	>17 Mpa	ASTM D412. Método C
Resistencia de Adhesión(chapa-goma)	>11.8 N/mm	ASTM D429. Método B
Resistencia a baja temperatura	Sin cristalizar	ASTM D1329 (1 hora a -40°)
Resistencia a ozono	Sin grietas	ASTM D1149 (48 horas a 38°C; 25 PPHM)
Resistencia al desgarro	>60kN/m	ASTM D624. Método C
Variación Volumen en agua	<2%	ASTM D471 (7 días sumergido en agua a 23°C)
Deformación remanente compresión	<20%	ASTM D395 Método B (24 horas a 70°C)
Envejecimiento Térmico	Variación Elongación Rotura Max -15% Variación Tensión Rotura Max-10%, min+10% Variación Dureza Max- 5 Sh.	Envejecimiento ASTM D573 (168 horas a 70°C)

ACERO

	VALOR	NORMA
Resistencia a la rotura	400 MPa	ASTM E8-13a y P-50
Elongación a la rotura	>30%	ASTM E8-13a y P-50

NOTAS

- La información de la ficha técnica es indicativa y está basada en resultados experimentales del laboratorio. Herflex Sistemas no se responsabiliza si alguno de los datos facilitados varía o es erróneo.

- Asimismo, cualquier recomendación o sugerencia relacionada con el uso del producto se hace sin garantía alguna ya que el modo de empleo del producto está fuera del control de la compañía. Es por tanto, responsabilidad del cliente corroborar que el producto es el apropiado para la aplicación para la que se requiere, así como su correcta utilización.

Pol. Ind. Torrelarrogaiti Parc. 8 A Nav 1, 2, 3
48170 Zamudio - (Bizkaia) SPAIN
Tel (+34)94 452 26 86 Fax. (+34)94 452 24 61
comercial@herflex.es • www.herflex.es